

SERIE
R

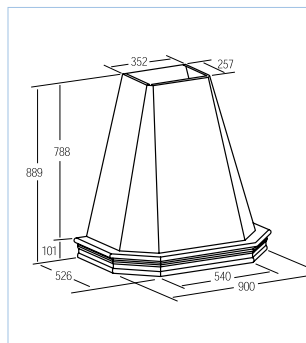

• PRESTACIONES / ESPECIFICAÇÕES

Nº. VELOCIDADES: 3
Nº. VELOCIDADES

LUZ PILOTO FUNCIONAMIENTO
LUZ DE FUNCIONAMENTO

ILUMINACIÓN: 2 x 40W
ILUMINAÇÃO

• DATOS TÉCNICOS / DATOS TÉCNICOS

MOTOR TAP x 240W
MOTOR BLINDADO DOBLE TURBINA
Motor Blindado de dobre Turbina

CAUDAL: 1020 m³/h
(salida libre / saída livre)
Norma UNE I EN 61591:
851 m3/h (máx.)
702 m3/h (15 Pa)

PRESIÓN MÁXIMA: 507 Pa
Pressão Máxima

NIVEL SONORO MÍNIMO: 44 dB (A)
NIVEL SONORO MÍNIMO

• ACCESORIOS / ACESSÓRIOS

filtros carbón activo / filtros carvão activo
válvula antirretorno / válvula anti-retorno

CÓDIGO / CÓDIGO	MODELO / MODELO	GAMA / GAMA	MEDIDAS / MEDIDAS	€
02181000	R	blanca / branca	900 mm	370,00

IVA no incluido / IVA não incluido

cata

